

## Neptun Stal szlachetna | 325.0541.090

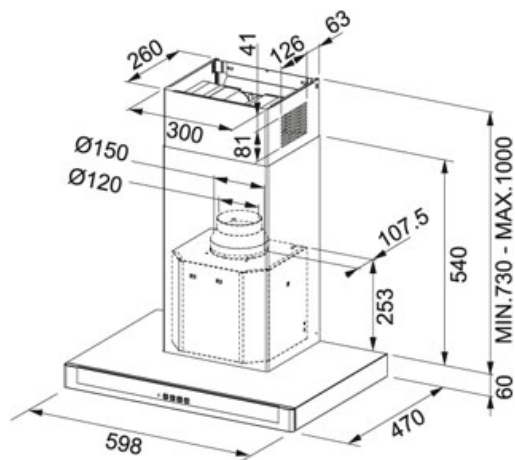







RODZINA : Okapy | SERIA : Neptun | WYKOŃCZENIE : Stal szlachetna | SPOSÓB MONTAŻU : Okap ścienny | MODEL : FNE 625 XS



### DANE TECHNICZNE

Typ okapu	ścienny
Liczba biegów	3
Wydajność na biegu najwyższym (DIN IEC 61591)	435 m <sup>3</sup> /h
Wydajność na biegu najniższym (DIN IEC 61591)	240 m <sup>3</sup> /h
Głośność na biegu najwyższym (DIN EN 60704-3)	68 dB(A)
Głośność na biegu minimalnym (DIN EN 60704-3)	54 dB(A)
Moc (W)	115 W
Oświetlenie	LED 2x1W
Napięcie	220-240V
Sterowanie	Soft Touch
Filtr z aktywnym węglem	Nie załączony
Materiał	stal szlachetna
Klasa energetyczna	C

### CECHY PRODUKTU

	Możliwość pracy w obiegu zamkniętym		Szerokość 60cm
	3 prędkości		System łatwego montażu
	Bardzo cicha praca		Filtr węglowy klasy B
	Klasa wydajności filtracji tłuszczu C		Klasa wydajności energetyczne C