

KARTA GWARANCYJNA • WARRANTY CERTIFICATE

Wypełnia sprzedawca • Completed by dealer	
Model	Nr pompy • Serial no.
Data sprzedaży • Date of sale	Pieczętka • Stamp
Wypełnia instalator • To be filled-in by plumber	
Firma instalująca • Company	Pieczętka • Stamp
Oświadczenie użytkownika • End user statement	
Zapoznałem się i akceptuję warunki niniejszej gwarancji. Oświadczam, że zostałem zapoznany z instrukcją urządzenia w zakresie prawidłowej eksploatacji. • I have read and accepted this warranty terms. I have read about proper pump operation and instruction manual.	Podpis użytkownika /imię i nazwisko/ • User signature

Wypełnia serwis • Service part			
Rodzaj naprawy • Repair description		Rodzaj naprawy • Repair description	
Data sprzedaży • Date of sale	Model	Data sprzedaży • Date of sale	Model
Nr pompy • Serial no.	Data naprawy • Date of repair	Nr pompy • Serial no.	Data naprawy • Date of repair
Pieczęć i podpis • Stamp and signature		Pieczęć i podpis • Stamp and signature	

RED

GPA II

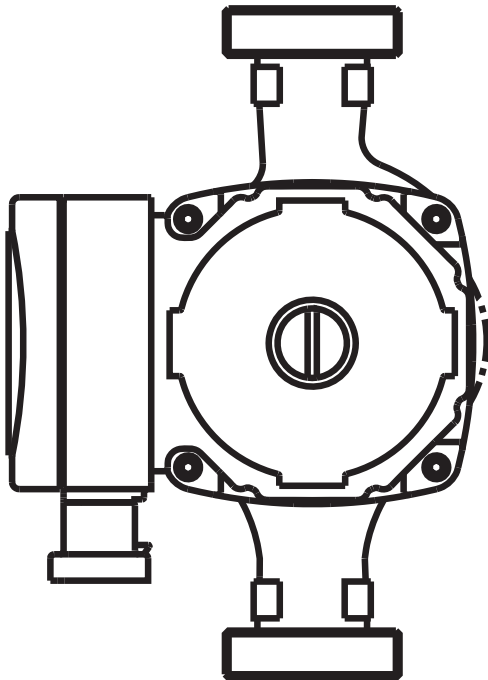

Pompa cyrkulacyjna
Circulation pump

karta gwarancyjna
warranty certificate

WARUNKI GWARANCJI

1. Firma FERRO S.A. udziela gwarancji prawidłowego działania na pompy RED zgodnie z podanymi niżej warunkami.
2. Gwarant (FERRO S.A.) zapewnia Nabywcy dobrą jakość i sprawne działanie urządzenia, przy jego użytkowaniu zgodnie z przeznaczeniem i warunkami technicznymi, określonymi w instrukcji obsługi w okresie:
 - 24 miesiące na pompy cyrkulacyjne, od daty sprzedaży,
 - 6 miesięcy na wykonane naprawy gwarancyjne i zastosowane części.
3. W okresie gwarancji Nabywcy przysługuje prawo do bezpłatnych napraw (wymiany na nowe) uszkodzeń powstałych z winy producenta. Gwarancja obowiązuje na terenie Rzeczypospolitej Polskiej. Poza granicami R.P. obowiązki gwaranta przejmuje sprzedawca.
4. Gwarancja nie obejmuje uszkodzeń powstałych: w czasie transportu, na skutek nieprawidłowego magazynowania urządzenia, jak również wszelkich uszkodzeń mechanicznych powstałych poza zakładem produkcyjnym oraz uszkodzeń wynikłych z nieprawidłowej eksploatacji i złego montażu.
5. Gwarancja nie obejmuje nieprawidłowości działania i uszkodzeń spowodowanych brakiem filtra. Przed pompą należy zainstalować filtr siatkowy o min. ilości oczek 200 szt/cm².
6. Gwarancją nie są objęte części, które ulegają naturalnemu zużyciu w następstwie normalnej eksploatacji.

Świadczenia z tytułu gwarancji:

- Gwarantowi zobowiązanemu z tytułu niniejszej umowy przysługuje wybór sposobu spełnienia swoich obowiązków wobec Nabywcy.
- W ramach gwarancji wadliwe części podlegają naprawie lub wymianie, pod warunkiem niezwłocznego powiadomienia Gwaranta o powstałym uszkodzeniu i nadesłaniu – na żądanie i w sposób określony przez Gwaranta – uszkodzonej pompy wraz z kartą gwarancyjną i dowodem zakupu. Koszty przesyłek związane z naprawami gwarancyjnymi pokrywa Gwarant.
- Wymienione części lub pompy pozostają własnością firmy FERRO S.A.
- Nabywca traci uprawnienia z tytułu gwarancji w razie dokonania napraw lub przeróbek przez osoby nieupoważnione przez Gwaranta.
Odpowiedzialność na zasadach i warunkach określonych w niniejszej gwarancji wyłącza możliwość zgłaszania przez Nabywcę roszczeń na zasadach ogólnych kodeksu cywilnego. Na podstawie art. 558 k.c. niniejsza gwarancja ogranicza odpowiedzialność FERRO S.A. z tytułu rękojmi za wady fizyczne urządzeń. W okresie gwarancji nie mają zastosowania w szczególności przepisy art. 560 kodeksu cywilnego. Gwarancja na sprzedany towar nie wyłącza, nie ogranicza ani nie zawieszają uprawnień kupującego (nabywcy) wynikających z rękojmi.

Zgłoszenie reklamacji:

1. Reklamację należy zgłosić do sprzedawcy lub Gwaranta.
2. Podstawą do rozpatrzenia zasadności zobowiązań gwarancyjnych są: niniejsza, prawidłowo wypełniona karta gwarancyjna wraz z załączonym dowodem zakupu.
3. Nabywca lub sprzedawca zobowiązany jest na polecenie i koszt Gwaranta przesłać urządzenia na jego adres, za pośrednictwem uzgodnionej wcześniej firmy spedycyjnej.
4. Po sprawdzeniu i stwierdzeniu zasadności roszczeń gwarancyjnych, Gwarant dokona naprawy urządzenia lub wymiany na nowe w czasie 14 dni roboczych, a następnie zwrotu urządzenia na adres reklamującego.
5. Gwarancja nie podstemplowana przez sprzedawcę lub z dokonanyimi poprawkami typu i numeru pompy jak również daty sprzedaży jest nieważna i tak zgłoszona reklamacja nie będzie rozpatrywana przez Gwaranta.

WARRANTY CONDITIONS

1. FERRO S.A. company provides a 24-month warranty for a correct operation of the RED pump in agreement with its application and technical conditions specified in the Instruction Manual, and 6-month warranty for repairs and used spareparts. Warranty period starts on the final user purchase date. Warranty applies on the territory of Poland, for other countries seller is responsible for any warranty certificates.
2. The warranty certificate must be completed and stamped by the seller and the installation company which installed the pump; an incomplete warranty certificate is invalid.
3. The seller is obliged to show the product when selling it; potential later claims regarding surface damage will not be accepted.
4. The customer will make a legitimate claim in the organization where he has bought the product or directly in the FERRO S.A. company. In case of a claim, he will submit a duly completed Warranty Certificate together with a purchase receipt ; the claim will not be accepted unless valid documents are submitted.
5. The warranty covers only flaws provably caused by the manufacturer, not by incorrect or incompetent installation, a failure to satisfy all instructions specified in the User's Manual, flaws caused by impurities in the distribution system, freezing, mechanical damages etc.
6. The warranty does not cover damages caused during transport, unsuitable storage or improper usage of the product.
7. The warranty does not cover parts that are subject to natural wear caused by standard application as well as all faults caused by dirt carried by pumped liquid. Usage of proper filter at the pump's inlet is mandatory.
8. The warranty cannot be accepted after any unauthorized interference with the product.